

KUMISETSU



## 部品リスト

組み立て前にご確認ください。

No.	部品名	数量	No.	部品名	数量
①	天板	1	⑤	カムロック	4
②	脚部	2	⑥	カムロックボルト	4
③	幕板(大)	1	⑦	六角ボルト	4
④	幕板(小)	1	⑧	六角レンチ	1
			⑨	フェルト	4

※マイナスドライバーをご用意ください。

※部品が足りない場合は、巻末に記載の連絡先までご連絡ください。

KUMISETSU



## 手順

後半に記載の「組み立てポイント」と「注意点」もご確認ください。

- 1 ①天板を裏返して置き、引き出しを引きます。(図1)
- 2 ②脚部後方の受けネジに、⑥カムロックボルトを2か所締め入れます。(図2)
- 3 片側の②脚部を①天板幕板の内側にあるボルト穴に合わせるように当てます。  
⑦六角ボルトを2本差し込み⑧六角レンチで締めます。(図2)
- 4 ③幕板(大)に⑤カムロックを入れます。カムロックが内側に向くようにして、  
③幕板(大)を②脚部の⑥カムロックボルトに合わせて差し込みます。(図3)  
※⑤カムロックに記載の矢印の向きに注意して差し込み、時計回りにまわして締めます。
- 5 ④幕板(小)も同様に、4の工程で組み立てます。(図3)
- 6 反対側の脚部に⑥カムロックボルトを2か所締め入れた後、  
事前に⑤カムロックを入れた③幕板(大)、④幕板(小)に  
⑥カムロックボルトを差し込み、3、4の工程で組み立てます。  
必要に応じて⑨フェルトをつけた後、商品を起こして、完成です。

図1



図2



図3

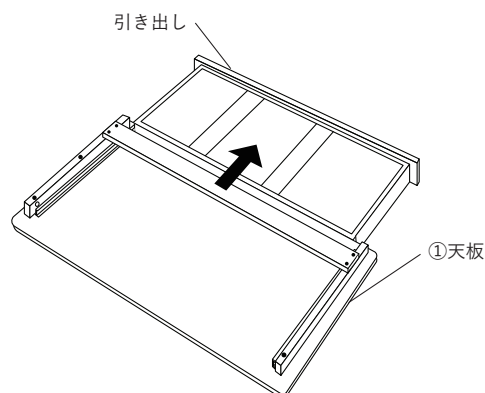

完成図



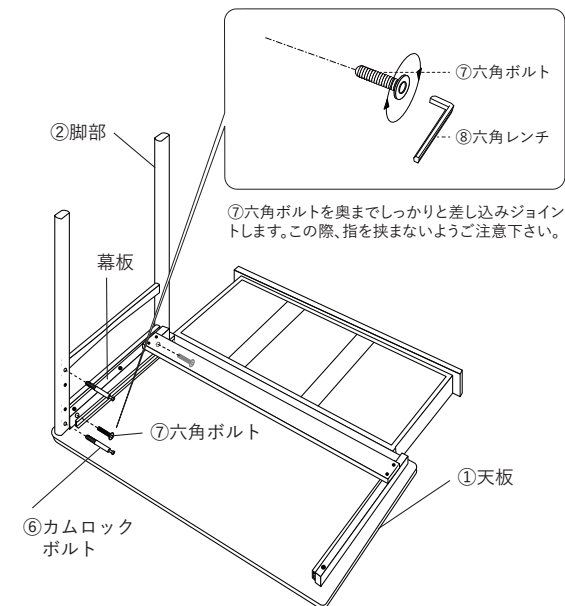
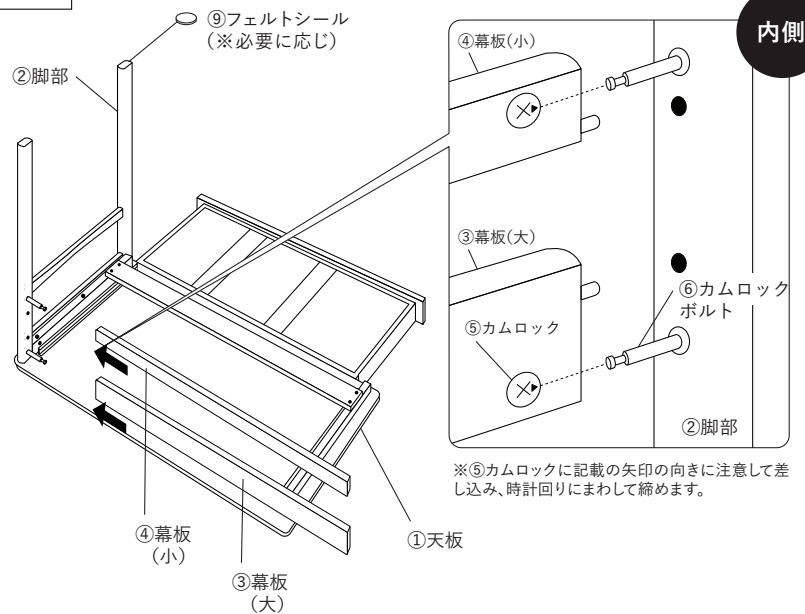
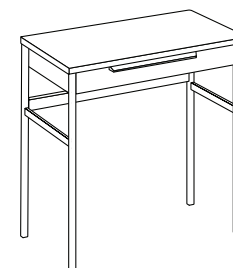

## 組み立てポイント

組み立ての時に大切なポイントをまとめました。

### 組み立ての作業スペースを確保

まずは作業スペースをしっかりと確保しましょう。組み立てるスペースはもちろんですが、組み立て前の部品の確認や、その後の部品をわかりやすく置いておくスペースも考えておきましょう。

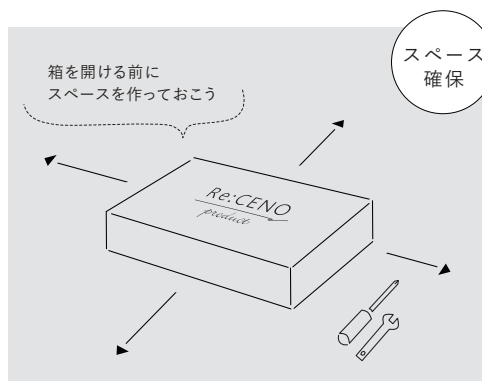

### 部品は揃ってますか？ 最初に確認を

組み立て前の必須ポイントが部品確認。数や部品は揃っているのか？ どの部品が何のための物なのか？ 始めに見ておくことで作業もスムーズに。万が一部品が足りなかった場合も組み立て前に連絡ができます。

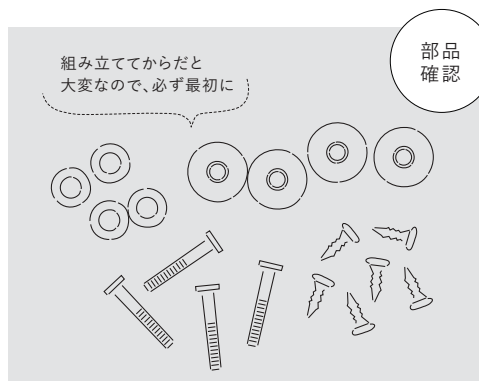

### 傷が付かないよう、床に毛布を

組み立てをする際、床に直接部品を置くと、床と部品に摩擦が生じて、傷が付くことがあります。大きめの毛布などを用意して、その上で作業することをおすすめします。

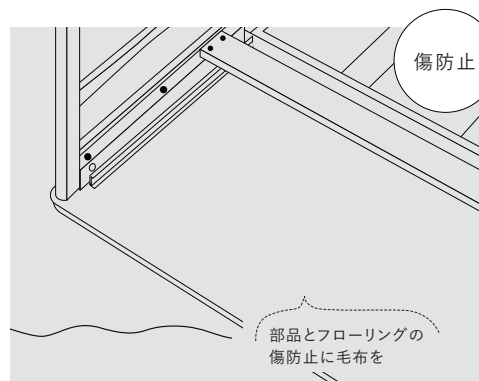

### ねじ、ボルト類は仮締めから

組み立てを行うとき、最初から10割の力で締めると、微妙なズレが調節できずに最後に組みあがらないこともあります。始めは7-8割の力で仮締めを行い、全体の形ができてから本締めを行うようにしましょう。

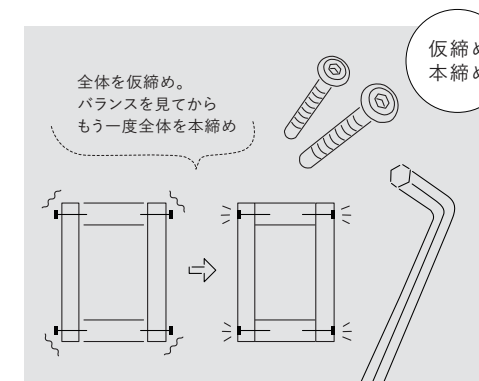

## 注意点

組み立て前に必ずご一読ください。

※過度の締めすぎは脚、フレーム、ナット等の破損、金具の変形の恐れがありますのでご注意ください。  
※無理に引きずると、脚部の折れや不良につながる恐れがございます。

※メンテナンスのため、年に一回はねじ類の締め直しをおすすめします。  
※乱暴な取り扱いや用途以外、傾斜面や段差のある所では使用しないでください。

ご不明点があれば、まずは右記のQRコードをご利用ください。

表示者：株式会社 Flavor 〒604-8226 京都府京都市中京区西錦小路町249  
E-Mail：info@receno.com TEL：075-253-1790

[商品ページ]

使い方や合わせ方の  
参考に



[お手入れ動画]

お手入れやメンテナンスの  
方法を動画で解説



[よくあるご質問]

よくあるご質問から  
簡単解決

